



Sprintus T11 EVO Energy

Trockensauger für den Profi, mit Vliesfiltertechnologie, Energieklasse A, mit komplettem Zubehör.

- Kabellänge 10 m
- Leistung 700 W
- Schalleistung 77 dB(A)
- Behältervolumen 11 Liter (brutto)
- Vliesfiltervolumen 7 Liter
- Saugschlauch 2m (Multiflex)
- Saugrohr-ø 32 mm
- Gewicht 4,8 kg
- Garantie 1 Jahr

Art.-Nr.: SPT11EVO

CHF 259.00



Sprintus ERA EVO

Trockensauger mit Netzkabelaufrollung, Hepa-Filter und komplettem Zubehör.

- Kabellänge 10 m
- Leistung 700 W
- Schalleistung 55 dB(A)
- Behältervolumen 13 Liter (brutto)
- Vliesfiltervolumen 9 Liter
- Saugschlauch 2m (Multiflex)
- Saugrohr-ø 32 mm
- Gewicht 5,1 kg
- Garantie 1 Jahr

Art.-Nr.: SPERAEVO

CHF 265.00



Sprintus ERA TEC

Trockensauger mit mit HEPA 13 Filterkassette, Edelstahl-Teleskoprohr, Netzkabelaufrollung, USB Ladestation, Betriebs- und Füllstand LED's, inkl. Standartzubehör

- Kabellänge 12 m
- Leistung 700 W
- Schalleistung 49-54 dB(A)
- Behältervolumen 13 Liter (brutto)
- Vliesfiltervolumen 9 Liter
- Saugschlauch 2,5 m (Multiflex)
- Saugrohr- \varnothing 32 mm
- Gewicht 5,5 kg
- Garantie 1 Jahr

Art.-Nr.: SPERATEC

CHF 319.00

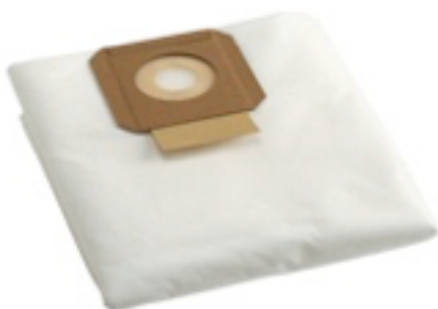

Vliesfilterbeutel

für T11 EVO / ERA EVO / ERA TEC

Pack à 10 Vliesfilter + Motorschutzfilter

Art.-Nr.: VBT11/M

CHF 25.50



Sprintus Waterking 30 Liter

Nass-/Trockensauger mit Zyklon-Wasserabscheidesystem inkl. Standardzubehör

- Kabellänge 7,5 m
- Leistung 1300 W
- Schalleistung 70 dB(A)
- Volumenstrom 70 Liter pro Sekunde
- max. Unterdruck 260 mbar
- Behältervolumen 30 Liter (brutto)
- Saugschlauch 2,5m
- Saugrohr- \varnothing 38 mm
- Saugschlauch- \varnothing 32 mm
- Gewicht 7,8 kg
- Edelstahlsaugrohr 2 x 0,5 m
- Trockenbodendüse 360 mm
- Nassbodendüse 360 mm
- Fugendüse
- Rundpinsel
- Zykloneinsatz
- EPA 12 Feinstaub-Filterpatrone
- Garantie 1 Jahr

Art.-Nr.: SPW

CHF 464.00



Vliesfilterbeutel

für Waterking 30 Liter

Pack à 5 Vliesfilter

Art.-Nr.: VBW30

CHF 31.50

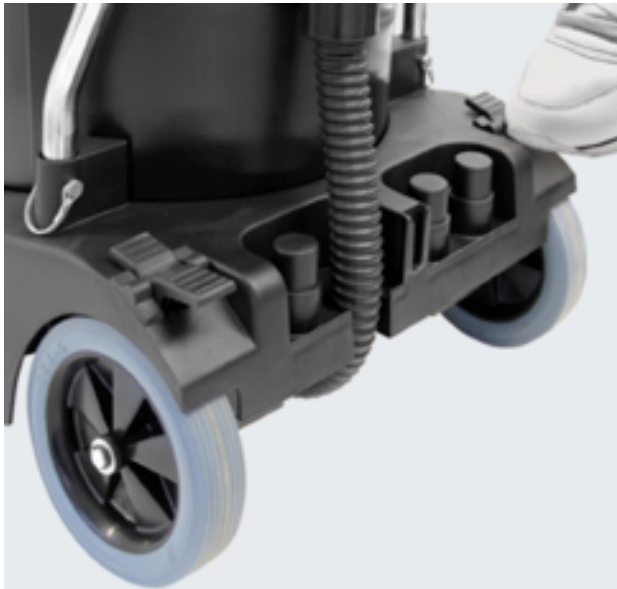

Sprintus Waterking XL 45 Liter

Nass-/Trockensauger mit Zyklon-Wasserabscheidesystem inkl. Standardzubehör

- Kabellänge 7,5 m
- Leistung 1300 W
- Schalleistung 70 dB(A)
- Volumenstrom 70 Liter pro Sekunde
- max. Unterdruck 260 mbar
- Behältervolumen 45 Liter (brutto)
- Saugschlauch 2,5m
- Saugrohr- \varnothing 38 mm
- Saugschlauch- \varnothing 32 mm
- Gewicht 15 kg
- Edelstahlsaugrohr 2 x 0,5 m
- Trockenbodendüse 450 mm
- Nassbodendüse 400 mm
- Fugendüse
- Rundpinsel
- Zykloneinsatz
- EPA 12 Feinstaub-Filterpatrone
- Schmutzwasser-Ablassschlauch
- Feststellbremse beidseitig
- werkzeugloser, abnehmbarer Schubbügel
- grosse gummierte Räder
- Garantie 1 Jahr

Art.-Nr.: SPWXL

CHF 652.00



Vliesfilterbeutel

für Waterking XL 45 Liter

Pack à 5 Vliesfilter

Art.-Nr.: VBW/K

CHF 36.50



Sprintus BoostiX

Rückensauger mit komplettem Zubehör.

- Kabellänge 15 m
- Leistung 890 W
- Schalleistung 71 dB(A)
- Behältervolumen 6 Liter (brutto)
- Vliesfiltervolumen 5 Liter
- Saugschlauch 1,3m (Multiflex)
- Saugrohr-ø 32 mm
- 306° Drehgelenk
- Gewicht 5,4 kg
- Garantie 1 Jahr

Art.-Nr.: SPBOKA

CHF 430.00



Sprintus BoostiX Akku 36 V

Akku-Rückensauger, 2 x Li-ion Akkus 18 V, 5 Ah, Doppel-Schnell-Ladegerät inkl. kompl. Zubehör

- Leistung 300 W
- Schalleistung 67 dB(A)
- Behältervolumen 6 Liter (brutto)
- Vliesfiltervolumen 5 Liter
- Saugschlauch 1,3m (Multiflex)
- Saugrohr-ø 32 mm
- 306° Drehgelenk
- Gewicht 6,6 kg
- Garantie 1 Jahr

Art.-Nr.: SPBOLi

CHF 840.00

	<p>Vliesfilterbeutel HEPA 13</p> <p>für BoostiX</p> <p>Pack à 10 Vliesfilter + Motorschutzfilter</p> <p>Art.-Nr.: VBBOOSTIX</p> <p>CHF 26.90</p>
---	--

Lieferung ab Lager / Preisangaben Netto, exkl. MWSt. / Preisänderungen vorbehalten / Es gelten unsere AGB's.

FLOORY

Ein Topgerät zum attraktiven Preis
– flink, kompakt und zuverlässig.

SPRINTUS

Professionelle Reinigungsgeräte



Der kraftvolle und energiesparende 700 Watt Motor ist Garant für eine hervorragend hohe Saugleistung bei niedrigem Geräuschpegel und einer äußerst effizienten Schmutzaufnahme im 11 Liter Behälter.

Wie bei allen SPRINTUS Produkten ist die Verarbeitung hochwertig und praktisch im Detail. Der Anwender erhält mit dem FLOORY das ideale Rundum-Paket, ein zuverlässiger und wirtschaftlicher Profipartner für Hartflächen und Teppiche. Aluminiumsaugrohre, elastische Stoßkanten und eine einfache Entleerung. Das 10 m Netzkabel und der 2,0 m lange, trittfeste Multiflex Saugschlauch sorgen für maximale Wendigkeit.

Vliesfilterkorb
Art.-Nr. 114.118
für beutelloses Saugen.



Verschließbarer, geräumiger Kabelhaken.



Leistungsregulierung zur stufenlosen Einstellung auf jeden Bodenbelag.



Großer Fußtaster, Ein- und Ausschalten ohne Bücken.



Der nur 4,2 kg schwere Sauger kann inklusive Zubehör bequem mit einer Hand getragen werden.

TECHNISCHE DATEN	
Netzspannung	230 V / 50 Hz
Leistung	700 W
Schalldruckpegel	77 LpA [dB]
Behältermaterial	Kunststoff
Behältervolumen	11 Liter (brutto)
Filtertütenvolumen	7 Liter
Länge Netzkabel	10 m
Saugschlauchlänge	2,0 m
Saugschlauch-ø	32 mm
Saugrohr-ø	32 mm
Gerätgewicht	4,2 kg
Abmessungen (L x B x H)	35 x 29 x 38 cm



Große Bockräder im Speichendesign.



Stabile Lenkrollen mit Aufprallschutz.



Verbesserter Komfort:
Steckbares 10 m Gerätekabel.

4 Zubehörsteckplätze auf der Rückseite. Parkposition für Turbobürste oder Parkettdüse.

Optionales Zubehör:

Parkettdüse
360 mm Rosshaar.
Art.-Nr. 111.207

Werkzeugloser Wechsel der Rosshaarstreifen.
Art.-Nr. 101.104

	Art.-Nr.
FLOORY	114.050
inkl. 2 x Aluminium-Saugrohre ø 32 mm, 2,0 m Saugschlauch, 1 x HEPA13 Vliesfiltertüte, Vliesfilterkorb Energy-Kombidüse 280 mm, 2-in-1 Fugen-/Polsterdüse 10 m Netzkabel, steckbar, schwarz	

STANDARDZUBEHÖR:	
Aluminium-Saugrohr einzeln, 0,5 m	106.026
Saugschlauch komplett, 2,5 m	114.113
Energy-Kombidüse 280 mm	114.114
2-in-1 Fugen-/Polsterdüse	115.127
Vliesfilterkorb	114.118
Netzkabel 10 m, steckbar, schwarz	111.128

OPTIONALES ZUBEHÖR:	
Vliesfiltertüte (10 Stk.)	106.013
Vliesfiltertüte (250 Stk.)	106.014
HEPA13 Vliesfiltertüte (10 Stk.)	106.061
Teleskoprohr Edelstahl	111.133
Saugschlauch, 3 m, antistatisch	109.111
Handgriff, antistatisch mit Anschlussmuffe	117.148

ZUBEHÖRÜBERSICHT siehe Seite 30-31 und 78.

Der leise ERA EVO ist vielseitig einsetzbar, kompakt, zuverlässig und ein wahres Kraftpaket. Die integrierte Kabelaufwicklung ermöglicht das sichere und praktische Verstauen des signalroten 10 m Netzkabels. Der Kabelwechsel erfolgt bei Bedarf werkzeuglos und in wenigen Handgriffen.

Hochwertige Filtermedien wie der serienmäßige Vliesfilterkorb, HEPA13 Filtertüte und HEPA13 Filterkassette garantieren jederzeit eine saubere Ausblasluft und eignen sich insbesondere für Allergiker oder die Reinigung von empfindlichen Bereichen wie Krankenhäuser, Pflegeheime und Kindergärten. Die extra große, reißfeste 9 Liter Vliesfiltertüte garantiert ein hohes Schmutzaufnahmevermögen und lange Arbeitsintervalle, ohne häufige und lästige Filtertütenwechsel.

Die stufenlose, am Gerät einstellbare Leistungsregulierung, ermöglicht es den EVO auf jeden Bodenbelag anzupassen. Das Beste: Bereits ab geringen Stückzahlen versehen wir den ERA EVO mit Ihrem Logo und stärken Ihren Firmenauftritt und Ihre Marke.

Features

Serienmäßige Betriebs-LED in blau



Ihre Marke. Ihr Firmenauftritt. Wir drucken Ihr Logo ein.



Integrierte Kabelaufwicklung mit offenem Design.



Werkzeugloser Kabelwechsel.

Stufenlose Leistungsregulierung.

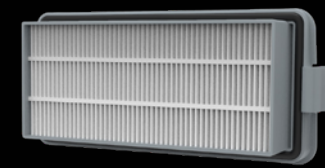

Werkzeuglos entnehmbare HEPA13 Filterkassette.



Rundum elastische Stoßkanten und eine durchgängige Gleitkufe sorgt für leichten Übergang an Türschwellen.

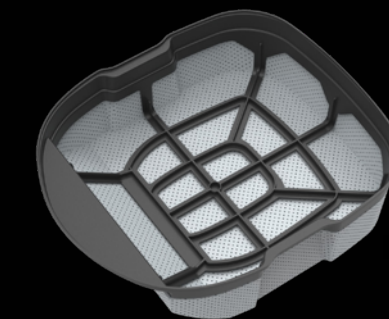

Werkzeuglos wechselbarer Motorschutzfilter.

Washbarer Vliesfilterkorb.

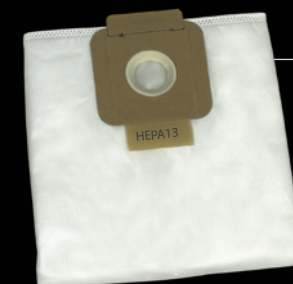

HEPA13 Vliesfiltertüte.



Ø 120 mm

Ø 60 mm

Extra große Laufräder und Lenkrollen sorgen für hohe Agilität und Stabilität.

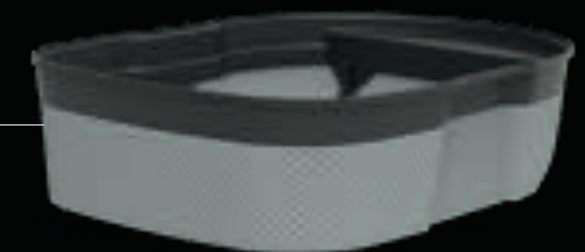

4-Zubehörsteckplätze und 3-Parkpositionen serienmäßig.



Art.-Nr.

ERA EVO 117.001

inkl. 2 x Aluminium-Saugrohr, Saugschlauch 2,0 m, Vliesfilterkorb, HEPA13 Vliesfiltertüte, HEPA13 Filterkassette, Fugendüse, kombinierte Polster-/Möbeldüse, Energy-Kombidüse 280 mm, Netzkabel 10 m, steckbar, signalrot

VLIESFILTERTÜTEN:

Vliesfiltertüte (10 Stk.) 106.013
Vliesfiltertüte (250 Stk.) 106.014
HEPA13 Vliesfiltertüte (10 Stk.) 106.061

ZUBEHÖRÜBERSICHT SIEHE SEITE 30-31 UND 78.

Art.-Nr.

STANDARDZUBEHÖR:

Aluminium-Saugrohr einzeln, 0,5 m 106.026
Saugschlauch komplett, 2,5 m 114.113
Energy-Kombidüse 280 mm 114.114
Polster-/Möbeldüse 106.028
Fugendüse 230 mm 101.023
Vliesfilterkorb 117.101
HEPA13 Filterkassette 111.132
Netzkabel 10 m, steckbar, signalrot 111.310

Der ERA TEC setzt die innovative ERA-Reihe konsequent fort und garantiert Spitzenleistung bei unglaublich leisen 49 dB im ECO-Modus. Er kann somit rund um die Uhr und zu jeder Tageszeit, auch in stark frequentierten Bereichen wie Hotels oder Büroräumen, eingesetzt werden.

Das extra Filtertüten Reservfach erspart im Notfall unnötige Laufwege und den Verlust von wertvoller Arbeitszeit, sollten mal keine Ersatzfiltertüten griffbereit sein.

Der serienmäßige USB Anschluss und die optionale Aufbewahrungsbox ermöglichen das Laden Ihres Mobiltelefons direkt am Sauger, ohne Ihr Handy dabei irgendwo im Objekt abzulegen oder aus den Augen zu verlieren. Alternativ eignet sich die Aufbewahrungsbox auch als praktischer Getränkehalter, für Reinigungsmittel oder auch zum Mitführen von Mikrofasertüchern. Die Füllstandsanzeige in rot zeigt den Filtertütenwechsel oder eine Verstopfung an.

Teleskopsaugrohr,
Edelstahl (0,6-1,0 m)



Features Zusatzausstattung zum ERA EVO:



Betriebs LED, blau. Füllstandsanzeige LED, rot.



Ihre Marke. Ihr Firmenauftritt. Wir drucken Ihr Logo ein.

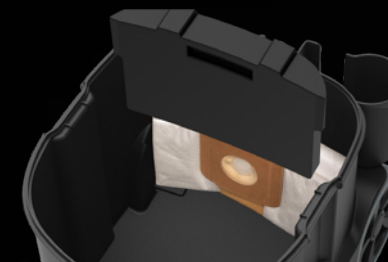

Cleveres Filtertüten Reservfach.



Stufenlos einstellbarer ECO-Modus:

100 % LpA: 54 LpA [dB]
50 % LpA: 49 LpA [dB]

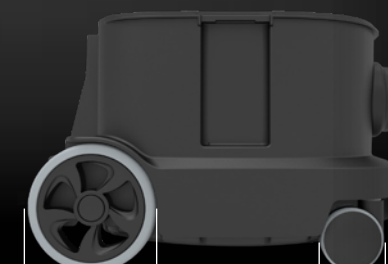

Ø 120 mm Ø 60 mm

Extra große gummierte Laufräder und Lenkrollen.



USB Ladefunktion.

USB-C
Micro-USB
Lightning.

Optionale Aufbewahrungsbox inkl. **3in1** Ladekabel. Serienausstattung bei ERA PRO. Art.-Nr. 117.111

STANDARDZUBEHÖR:

Teleskopsaugrohr Edelstahl (0,6 - 1,0 m), Ø 32 mm
Saugschlauch komplett, 2,5 m
Energy-Kombidüse 280 mm
Polster-/Möbeldüse
Fugendüse 230 mm
Vliesfilterkorb
HEPA13 Filterkassette
Netz kabel 12 m, steckbar, signalrot

Art.-Nr.

111.133
114.113
114.114
106.028
101.023
117.101
111.132
117.133

ERA TEC

inkl. Teleskoprohr Ø 32 mm, Saugschlauch 2,5 m, Vliesfilterkorb, HEPA13 Vliesfiltertüte, HEPA13 Filterkassette, Fugendüse, kombinierte Polster- / Möbeldüse, Energy-Kombidüse 280 mm, Netz kabel 12 m, steckbar, signalrot

VLIESFILTERTÜTEN:

Vliesfiltertüte (10 Stk.) 106.013
Vliesfiltertüte (250 Stk.) 106.014
HEPA13 Vliesfiltertüte (10 Stk.) 106.061

ZUBEHÖRÜBERSICHT SIEHE SEITE 30-31 UND 78.

Art.-Nr.

117.020



SPRINTUS
Professionelle Reinigungsgeräte

WATERKING

Leiser und kraftvoller Nass- / Trockensauger mit 30 Liter Behältervolumen.

Eignung

Der ideale Sauger für Gebäudereiniger. Hervorragend für die Grundreinigung geeignet.

Der WATERKING ist der ideale Sauger in der 30-Liter-Klasse für den Gebäudereiniger.

Extrem leistungsfähig (260 mbar Unterdruck bei 70 L/Sek. Luftfördermenge), ermöglicht der WATERKING in Verbindung mit den 360 mm breiten Bodendüsen eine hervorragende Flächenleistung.

Die mechanische Leistungsregulierung ermöglicht die optimale Einstellung auf jeden Bodenbelag. Durch die integrierte Ausblasfunktion können Filter aus-, Werkbänke ab- oder Flächen trocken geblasen werden. Das optimale Handling mit Zubehöraufbewahrung, Kabelaufwicklung, Schlauchaufbewahrung, Parkposition des Sauggeschirrs und ergonomischem Griff machen den Sauger fit für den professionellen Einsatz. Eine leistungsstarke Steckdose ermöglicht den Betrieb von zusätzlichen Reinigungsmaschinen bis 1500 Watt direkt über den Sauger.

TECHNISCHE DATEN

Netzspannung	220-240 V / 50 Hz
Leistung	1300 W
Steckdose	Max. 1500 W
Schalldruckpegel	70 LpA [dB]
Volumenstrom	70 Liter / Sek.
Max. Unterdruck	260 mbar
Behältermaterial	Kunststoff
Behältervolumen	30 Liter (brutto)
Länge Netzkabel	7,5 m
Saugschlauchlänge	2,5 m
Saugschlauch-ø	32 mm
Saugrohr-ø	38 mm
Gerätgewicht	7,8 kg
Abmessungen (L x B x H)	46 x 38 x 59 cm



Die Ausblasfunktion ist auf der Geräterückseite integriert und wird durch einfaches Umstecken des Saugschlauches aktiviert.



Alles dabei: 4 Zubehörsteckplätze und Sauggeschirr-Parkposition an der Geräterückseite.



Maximale Ergonomie: Der Sauger kann inklusive Zubehör bequem mit einer Hand getragen werden.



Merkmale

- Hervorragende Wasser-/Schmutzaufnahme
- Konsequente Trennung von Kühl- und Prozessluft
- Zuverlässige Schwimmerabschaltung bei Schaumbildung
- Zyklon-Wasserabscheidesystem
- Robustes Fahrwerk mit 50 mm Lenkrollen und großen Bockrädern
- Drehdurchführungen am Saugschlauch für rückstellfreies Arbeiten
- In Verbindung mit der Feinstaub-Filterpatrone und Vliesfiltertüte ideal auch zum Trockensaugen einsetzbar
- Staubfreie Schmutzentsorgung durch verschleißbare Vliesfiltertüte

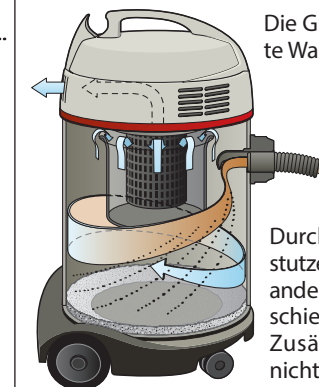

Die Grafik zeigt das patentierte Wasser-Abscheidesystem.

Durch den Drall am Einlassstutzen wird der Sprühnebel an der Behälterwand abgetrennt.

Zusätzliche Filterstoffe sind nicht mehr notwendig. Die zuverlässige Schwimmerabschaltung reagiert selbst bei extremer Schaumbildung.

Seitliche Kühl-Luftschlitz sorgen für konsequente Trennung von Kühl- und Prozessluft.

Zubehör: Nassbodendüse 450 mm Art.-Nr. 102.124

Einfacher, werkzeugloser Wechsel der Gummilippen. Art.-Nr. 102.126



Art.-Nr.

WATERKING

Edelstahl-Saugrohre 2 x 0,5 m, ø 38 mm, Saugschlauch 2,5 m, Fugendüse und Rundpinsel, Trockenbodendüse und Nassbodendüse je 360 mm, Filterpatrone, HEPA13, Vliesfiltertüte, Zykloneinsatz, Netzkabel 7,5 m, schwarz

109.001

STANDARDZUBEHÖR:

Edelstahl-Saugrohre einzeln	102.018
Saugschlauch komplett, 2,5 m	109.069
Trockenbodendüse 360 mm	109.071
Nassbodendüse 360 mm	109.114
Fugendüse	102.016
Rundpinsel	102.017
Zykloneinsatz	109.057
Filterpatrone, HEPA13	109.058
Netzkabel 7,5 m, schwarz	109.023

OPTIONALES ZUBEHÖR:

Vliesfiltertüte (5 Stk.)	101.020
Saugschlauch, 3 m, antistatisch	109.112
Handgriff, antistatisch mit Anschlussmuffe	102.061

ZUBEHÖRÜBERSICHT siehe Seite 50-51 und 80.

WATERKING XL

Innovativer Nass- /Trockensauger mit vielen Extras und großen Leistungsreserven.

SPRINTUS

Professionelle Reinigungsgeräte



Eignung

Die erfolgreiche WATERKING – Reihe wird durch den "XL" in der 45-Liter-Klasse erweitert.

Dabei wurden die bisherigen Vorzüge beibehalten und punktuell aufgewertet, so dass der WATERKING XL zum idealen Begleiter während der Grundreinigung wird.

260 mbar Unterdruck bei 70 L/Sek Luftfördermenge in Kombination mit den 450 mm breiten Bodendüsen, sorgen jederzeit für ausreichend Leistungsreserven und ein perfektes Ergebnis.

Eine innovative Feststellbremse am stabilen Chassis sichert den Sauger vor ungewolltem Wegrollen während dem Einsatz. Der große, werkzeuglos abnehmbare Schubbügel, ermöglicht ein komfortables Handling und einen einfachen Transport. Mit dem serienmäßigen Abwasserschlauch

kann die Schmutzflotte dosiert und restlos abgelassen werden, ohne Rückstände zu hinterlassen. Die mechanische Leistungsregulierung ermöglicht die optimale Einstellung auf jeden Bodenbelag. Eine leistungsstarke Steckdose ermöglicht den Betrieb von zusätzlichen Reinigungsmaschinen bis 1500 Watt direkt über den Sauger. Das optimale Handling mit Zubehöraufbewahrung, Kabelaufwicklung, Parkposition und ergonomischem Handgriff machen den Sauger fit für den täglichen, professionellen Einsatz.



Stabiles Chassis aus schlagzähem Kunststoff mit werkzeuglos abnehmbarem Schubbügel und großen, gummierten Rädern.



Eine leistungsstarke Steckdose ermöglicht den Betrieb von zusätzlichen Reinigungsmaschinen direkt über den Sauger.



Die Feststellbremse kann beidseitig betätigt werden und verhindert ein ungewolltes Wegrollen des Saugers.



Schmutzwasser-Ablassschlauch zur restlosen Entleerung des Behälters.

Einfacher, werkzeugloser Wechsel der Gummilippen. Art.-Nr. 102.126

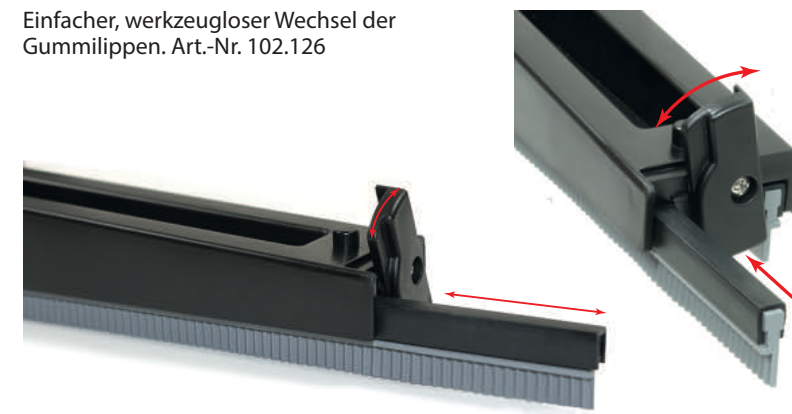

TECHNISCHE DATEN

Netzspannung	220-240 V / 50 Hz
Leistung	1300 W
Steckdose	Max. 1500 W
Schalldruckpegel	70 LpA [dB]
Volumenstrom	70 Liter / Sek.
Max. Unterdruck	260 mbar
Behältermaterial	Kunststoff
Behältervolumen	45 Liter (brutto)
Länge Netzkabel	10 m
Saugschlauchlänge	3 m
Saugschlauch-ø	38 mm
Saugrohr-ø	38 mm
Gerätgewicht	13,5 kg
Abmessungen (L x B x H) (nur Sauger, ohne Bügel)	49 x 44 x 77 cm



Zubehör: extrem robuste Metallbodendüse 450 mm
Art.-Nr. 102.051

Merkmale

- Hervorragende Wasser-/ Schmutzaufnahme
- Konsequente Trennung von Kühl- und Prozessluft
- Zuverlässige Schwimmerabschaltung auch bei Schaumbildung
- Zyklon-Wasserabscheidesystem
- Fahrwerk mit großen, gummierten Lenkrollen und Bockrädern
- Robustes Chassis mit abnehmbarem Schubbügel
- Feststellbremse verhindert ungewolltes Wegrollen des Saugers
- Staubfreie Schmutzentsorgung durch verschließbare Vliesfiltertüte

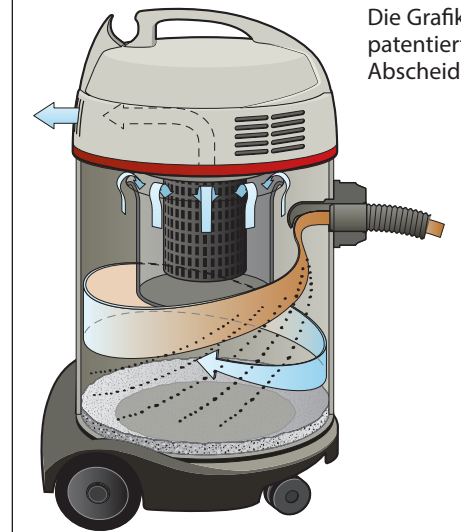

Die Grafik zeigt das patentierte Wasser-Abscheidesystem

Durch den Drall am Einlassstutzen wird der Sprühnebel an der Behälterwand abgeschieden. Zusätzliche Filterstoffe sind nicht mehr notwendig. Die zuverlässige Schwimmerabschaltung reagiert selbst bei extremer Schaumbildung.

Seitliche Kühl-Luftschlitz sorgen für konsequente Trennung von Kühl- und Prozessluft.

Art.-Nr.

WATERKING XL

109.900

Edelstahl-Saugrohre 2 x 0,5 m, ø 38 mm, Saugschlauch 3 m, Fugendüse und Rundpinsel, Nassbodendüse 450 mm, Trockenbodendüse 450 mm, Filterpatrone, HEPA13, Vliesfiltertüte, Zykloneinsatz, Netzkabel 10 m, schwarz

STANDARDZUBEHÖR:

Edelstahl-Saugrohr einzeln	102.018
Saugschlauch komplett, 3 m	102.013
Nassbodendüse 450 mm	102.124
Trockenbodendüse 450 mm	102.125
Fugendüse	102.016
Rundpinsel	102.017
Zykloneinsatz	109.057
Filterpatrone, HEPA13	109.058
10 m Netzkabel, schwarz	109.910

OPTIONALES ZUBEHÖR:

Vliesfiltertüte (5 Stk.)	102.031
Saugschlauch komplett, 15 m	102.032
Saugschlauch, 3 m, antistatisch	102.116
Handgriff, antistatisch mit Anschlussmuffe	102.061

ZUBEHÖRÜBERSICHT siehe Seite 50-51 und 80.

NEU!



Professionelle Reinigungsgeräte



wahlweise mit
**15 m
Netzkabel**

oder
**36 V
Li-Ionen
Power**

BOOSTIX Rucksacksauger

Erhältlich mit Netzkabel oder kabellos in 36 V Li-Ionen Ausführung.

Ideal für die Reinigung von Treppenhäusern, öffentlichen Verkehrsmitteln oder für große bestuhlte Säle, wie z.B. Kinos oder Theater. Das geringe Gewicht in Verbindung mit dem hohen Tragekomfort ermöglicht lange Arbeitsintervalle. Das durchgehend gepolsterte und ergonomische Tragesystem mit serienmäßigem Brustgurt lässt sich individuell auf jeden Anwender einstellen. Das durchdachte Tragesystem sorgt für einen angenehmen Freiraum zwischen Rücken und Rucksacksauger und lässt die Luft zirkulieren, wodurch ein Hitzestau vermieden wird.

BOOSTIX 36V

 Bis zu 42 Minuten Laufzeit garantieren die zwei in Reihe geschalteten 18 V Akkus. Das Doppel-Schnellladegerät sorgt für eine Akku-Ladezeit von ca. einer Stunde.

 Hohe Effizienz und extra lange Motorlebensdauer durch bürstenlosen EC-Motor.

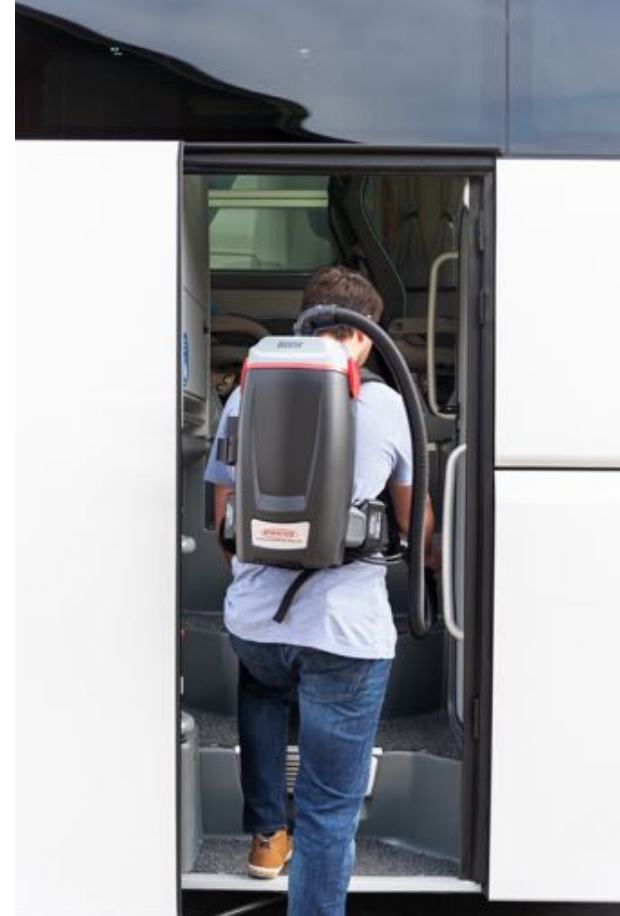

Perfekt für beengte Zugänge, Treppen und Räume.

Hochwertiges und bequemes Tragesystem bei beiden Boostix Varianten.



Grundausrüstung:

BOOSTIX



15 m steckbares Netzkabel.
Art.-Nr. 119.119



Steckbares Netzkabel und integrierte
Kabellösung.



Powerknopf einfach zu erreichen.

BOOSTIX 36V

Ladestandsanzeige am Akku.



2 x 18 V Li-ion, 5 Ah Akkus.
Art.-Nr. 119.121 (einzeln)



Doppel-Schnellladegerät.
Art.-Nr. 119.120



ECO-Modus bei der Akkuversion.



- ① 5 Liter Vliesfiltertüte Art.-Nr. 119.102
- ② Filterkorb Art.-Nr. 119.103



360° Drehgelenk, grenzenlose
Beweglichkeit.



Praktische Zubehöraufbewahrung.

BOOSTIX UND BOOSTIX 36V



2in1 Fugen- / Polsterdüse.
Art.-Nr. 115.127



Edelstahl Teleskoprohr 0,6 – 1,0 m.
Art.-Nr. 111.133



1,3 m Saugschlauch.
Art.-Nr. 119.124



Kombidüse 280 mm
Art.-Nr. 114.114

Optional:



Flachbodendüse 280 mm
Art.-Nr. 119.126

- ① Transportposition
- ② Parkposition



	Art.-Nr.	UVP (€)*
BOOSTIX Teleskoprohr, Ø 32 mm Edelstahl, Saugschlauch 1,3 m, Filterkorb, HEPA13 Vliesfiltertüte, 2in1 Fugen- / Polsterdüse, Kombidüse 280 mm, Parkhaken, Netzkabel 15 m, rot	119.001	269,00
Netzkabel 15 m, steckbar, signalrot	119.119	30,90

	Art.-Nr.	UVP (€)*
BOOSTIX 36V Teleskoprohr, Ø 32 mm Edelstahl, Saugschlauch 1,3 m, Filterkorb, HEPA13 Vliesfiltertüte, 2in1 Fugen- / Polsterdüse, Kombidüse 280 mm, Parkhaken, Schnellladegerät, 2 x Li-ion Akku 18 V, 5 Ah	119.002	589,00
Schnellladegerät, extern	119.120	98,00
Li-ion Akku 18 V, 5 Ah (einzeln)	119.121	89,00

STANDARDZUBEHÖR BOOSTIX / BOOSTIX 36 V:		
Teleskoprohr, Ø 32 mm Edelstahl	111.133	19,80
Saugschlauch, 1,3 m	119.124	14,50
Filterkorb	119.103	15,90
Kombidüse 280 mm	114.114	14,80
2in1 Fugen- / Polsterdüse	115.127	3,90
Parkhaken	119.118	5,90

OPTIONALES ZUBEHÖR:		
HEPA13 Vliesfiltertüte (10 Stk.)	119.102	12,50
Handgriff, antistatisch mit Anschlussmuffe	117.148	9,80

* Die Preise verstehen sich netto zuzüglich der gesetzlich gültigen Mehrwertsteuer ab Lager Sprintus.

Technische Daten	BOOSTIX	BOOSTIX 36V
Netzspannung	220-240V / 50 Hz	36V
Leistung	890 W	300 W
Schalleistungspegel	71 dB(A)	67 dB(A)
Behältermaterial	Kunststoff	
Behältervolumen	6 Liter (brutto)	
Filtertütenvolumen	5 Liter	
Länge Netzkabel	15 m	–
Li-ion Akku	–	2 x 18 V, 5 Ah
Saugschlauchlänge	1,3 m	
Saugschlauch-Ø	32 mm	
Saugrohr-Ø	32 mm	
Gerätgewicht	5,4 kg	6,6 kg
Abmessungen (L x B x H)	49,6 x 26 x 21,6 cm	

